

内蒙古发展现代赛马产业的思考

殷俊海

摘要：马，作为六畜之首，历史上在解决社会发展动力、开疆拓土、促进经济和市场繁荣、加速社会变革和民族交融等方面都发挥了重要作用。内蒙古自治区作为我国五大牧区之一，是蒙古族聚集的地区，马匹则是其最具有民族特色的牲畜之一，赛马运动有着辉煌的历史。本文从问题出发研究内蒙古赛马产业的发展，着重回答四个问题：“是发展内蒙古马产业还是国际马产业？是做少数人的马产业还是老百姓的马产业？是做实物产品商品的马产业还是文化商品的马产业？是做规模型马产业还是做效率型马产业？”，并以产业理论为基础，明确了内蒙古赛马产业未来的发展方向，从体制机制建设、产业融合发展、品牌和人才培育等方面入手，提出了提升内蒙古赛马产业核心竞争力的对策建议。

关键词：赛马产业 产业链 融合

一、引言

在国家政策的大力支持引导下，我国体育产业规模不断扩大。2018年全国体育产业总规模达到2.4万亿，按照体育产业十三五规划，到2025年体育产业总规模将超过5万亿。从这些数字当中可以看出，体育产业的发展是未来国民经济发展的方向，体育产业的发展必然带动赛马运动的发展。内蒙古是一个马业大区，2018年全区马匹数量超过84万匹，传统马产业发展已经不能满足市场需求，转型发展成为必然趋势，而赛马产业正是转型发展的重要模式。

我国赛马运动历史悠久，但是赛马产业的发展相对滞后，没有形成完善的赛马产业链，不能有效地带动经济发展。从近代产业发展来看，英国是最早发展赛

马产业的国家，主要是以竞速赛为主要方式，相比古代赛马，具有完善的赛马规则，主要包含，场地赛马、越野赛马、轻驾车和障碍赛马等比赛形式。随着赛马运动产业化的不断发展，到19世纪，赛马彩票风靡全球，促进了赛马运动逐渐实现全球化，并通过产业带来了巨大的经济效益，成为了很多国家的经济支柱。

1991年，全国第一次有奖赛马在西安长乐跑马场举行，1993年，广州开展博彩赛马试水，1999年被叫停。2002-2005年，国家出台相关政策严禁赌博性质的赛马运动。目前中国纯种马数量仍然与赛马运动发达的国家差距巨大，2017年公马、母马、马驹的种马总数为409匹，仅占全球纯种马数量的0.17%。而欧洲、美洲、大洋洲等发达的赛马国家马匹总数

均在万匹以上，可见目前我国赛马产业仍然非常落后。

内蒙古作为全国五大牧区之一，是蒙古族聚集的地区，马匹则是其最具有民族特色的牲畜之一，发展赛马产业具有地域优势，可有效带动相关产业发展。赛马和娱乐用马将带动育马业发展，为满足新的市场需要，必然带动饲养、繁育赛马、旅游乘马、马术用马、民族表演、展览用马的发展。

内蒙古正在不断对民族传统文化进行深入挖掘和保护工作，为草原文化的传承和发展提供了良好的社会环境，赛马运动作为草原文化的核心内容，其重要性愈发显现。蒙古族被称为“马背上的民族”，除了生产生活需要马，休闲娱乐活动也离不开马的存在，赛马已经深深融入内蒙古人民的精神世界之中。内



图1 马产业链



图2 赛马产业链

蒙古作为国家“西部大开发”及“一带一路”战略的重要节点，发掘赛马产业的潜在价值，对于塑造自治区文化名片、带动相关产业链条的发展、推动内蒙古经济结构转型尤为重要。

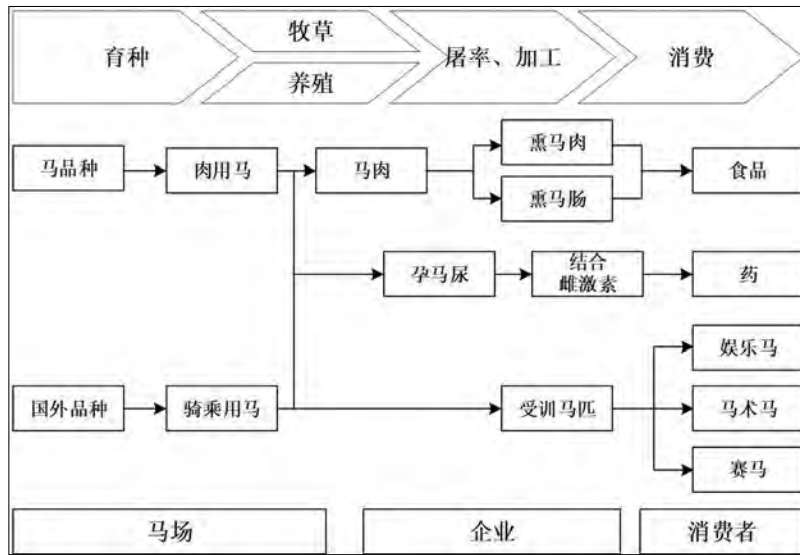
二、马产业与赛马产业链分析

马产业是指运动赛马业、休闲赛马业、马产品（马制品）、马衍生产业及马产业可替代产业的集合。从全产业链的上、中、下游产业来看，马产业上游产业涉及马种质资源、马的养殖，中游产业涉及产品初加工、马的屠宰、马具制造，下游产业可延伸至产品深加工、体育竞技、休闲

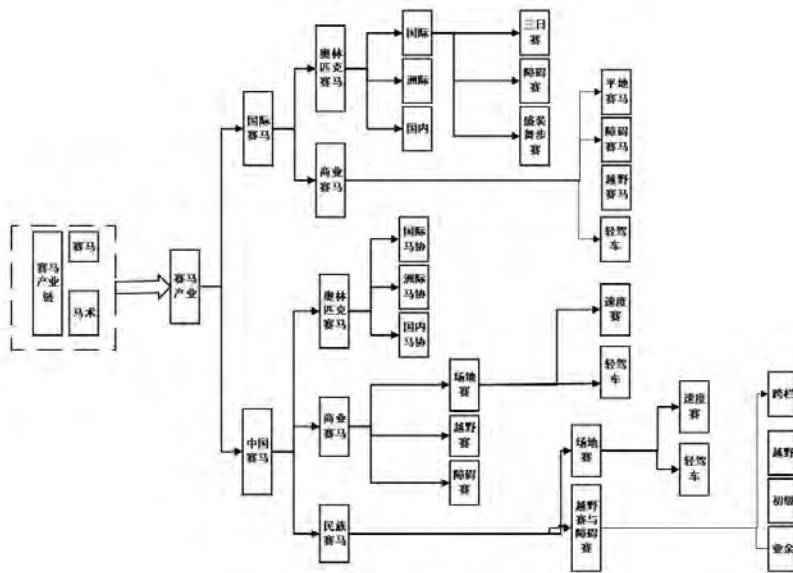
娱乐、旅游文化、生物制药（雌激素、阿胶等）。

马产业的发展对社会经济的贡献和拉动作用不可小觑。赛马运动在欧美等地起步较早，所以欧洲已经形成一条良性的赛马产业链，这条产业链的项目都运作的非常好，现已逐渐成为欧美等国家的支柱产业。现代赛马运动，是将养马、育马、骑马、赛马等多样化内容融合的产业，它与体育产业、商业、农业、休闲娱乐业等多个领域相关，且分布广、种类多。我国赛马产业价值链的上游主要围绕马匹的供给、育马、养马、驯马，价值链中游主要是赛马赛事的筹备，产业链下游主要是广大赛马参与人群，包括赛事观众、骑乘消费者。

三、内蒙古发展现代马产业存在的问题

“是发展内蒙古马产业还是国际马产业？是做少数人的马产业还是老百姓的马产业？是做实物产品商品马产业还是文化商品的马产业？是做规模型马产业还是做效率型马产业？”这是内蒙古发展现代马产业必须要解决的现实问题。

从总体上看，内蒙古现代马产业还处于起步阶段，发展中面临着一些突出问题：一是随着马的传统役用功能减退，马匹数量特别是蒙古马大幅减少；二是由于市场需求不足，导致马的产业

化程度较低，缺乏有带动力的龙头企业，难以促进农牧民普遍增收；三是马产业与文化旅游、体育竞技、休闲健康等产业融合度较低，马文化的感染力和影响力有待进一步提升；四是现代赛马产业发展缺乏科学系统可行的产业化发展思路和政策支持，蒙古马等地方品种资源保护和马产业投入不足，基础设施建设滞后，资源优势没有得到有效发挥。

（一）对发展内蒙古马产业还是国际马产业的认识

一段时间以来，国内以发展现代速度赛马和马术为标杆，许多马产业从业者和有关部门大量进口国外纯血马和温血马，不但炒高了国际马匹价格，还因为国际所有马业发达国家禁止从中国进口马匹，使中国成为世界极少数只进不出的马匹纯进口国家，这种局面不仅打压了国内马匹的销售，还客观促进了一些发达国家的马业繁荣，不仅不利于国内马产业发展，而且对内蒙古马产业也带来了巨大压力。要发展现代马产业，必须要加强国内马品种保护、改良及繁育。

（二）对做少数人的马产业还是老百姓的马产业的认识

由于国内少数投资人的非理性投资和购买，中国马业目前已成了少数人的马业，而绝大多数养马、爱马人士和农牧民群众并没有在中国马业大跃进的背景下获得收益，反而养殖规模越大，

负担越重。这种局面非常不利于马产业的发展，更不要谈通过养马育马让农牧民摆脱贫困。要发展现代马产业，就要调动广大农牧民养马育马的积极性，提高老百姓对现代马产业的认识，大力培育现代马产业文化。

（三）对做实物商品马产业还是文化商品马产业的认识

发展现代高端竞技马产业是发展马产业的现实途径，但是仅仅发展国际高端马品种的马竞技业对内蒙古发展马产业并没有多大裨益，还需要发展与马相关的产业，带动整个马产业的发展。因此，除了发展马文化商品，还要研发、开发马实物商品，如马肉、马奶、马药用产品、马材质工艺品等才能使蒙古马增值。因此，要发展现代马产业，必须打造马文化商品，构建和完善马产业发展相关的产业链，培育现代马产业市场。

（四）对做规模型马产业还是做效率型马产业的认识

据有关专家测算，一匹马对草原的消耗是八只羊的消耗总量。因此，内蒙古发展马产业还要控制规模，无序大规模发展蒙古马数量会对内蒙古生态保护带来较大负担和危害。因此，既要控制马匹数量的总规模，又要提高马产品的产出效率，才是正确的发展之路。要发展现代马产业，既要有序控制规模，又要突出区域特色、提升效益和水平。

四、内蒙古发展现代赛马产业的对策与建议

（一）制定内蒙古特色赛马产业规划

在内蒙古自治区人民政府统一领导和部署下，由内蒙古自治区体育局、发展改革委、文化旅游等相关部门，制定符合内蒙古区域特色的、科学的、有指导性



的《内蒙古发展特色赛马产业发展规划》。制定内蒙古赛马的统一的标准和规则，打造公平的竞赛平台。对参赛马匹的品种、血统、年龄以及竞赛规则等制定统一标准和要求，对赛马赛事的监管、赛事专员的监控、马匹药品及违禁物品、赛事从业人员等都要有统一标准，打造“内蒙古赛马标准”，并复制推广到全国。

（二）打造具有内蒙古特色的赛马体系

一是开展速度赛马。内蒙古地区拥有全国省、市、自治区最多的赛马场，33个牧业旗至少都有一片赛马场，21个半农半牧旗县也有一半有赛马场，呼和浩特市、包头市等盟市政府所在地也大都拥有赛马场，一些旅游景点也有一些赛马场，总计应该有50片以上赛马场。这些场地都可以开展规范的速度赛马比赛。除场地速度赛马比赛之外，还可以开展轻驾马车比赛。二是竞技马术。内蒙古自治区体育局马术运动管理中心建制齐全，是国内最早开展马术运动的地区，技术水平和参赛成绩在国内处于领先水平，可以其为平台大力开展竞技马术活动，推广全区性的场地障碍赛马活动。三是休闲赛马和民族民间马术。休闲赛马一般在民间举办，可在场地或野外进行，具有较强的大众性和表演性。近年来在内蒙古开展的十分火爆。同时积极举办国际上较热的马术绕桶赛、斗马大赛、牛仔擒马赛

等观赏性比赛。

（三）开展各类赛马注册制度及运动型蒙古马基因库建设

发展内蒙古的赛马运动和赛马产业，要与国际国内接轨，建立内蒙古赛马马匹的注册、认证登记机构，把中国境内蒙古马的血统及其他发展、繁育等信息进行注册登记，促进赛马运动中查询和辨别马匹的年龄和血统，作为马匹的参赛、免疫、繁育、交易、进出口的有效凭证。同时，按照中国赛马委员会对骑师的要求，加强对骑师参赛注册和注册骑师制度的有效管理。2019年开始，蒙新莱德马业在全区开展规范化的“内蒙古马赛”品牌活动，已经开始了有益尝试。

（四）加强无规定马属动物疫病区建设

为适应国际赛马运动进出境检疫标准，确保赛马免疫环境，按照《陆生动物卫生法典》要求，选择适当区域，建设内蒙古赛马进出口免疫区，加强对实验室检测、免疫接种、身份识别、可追溯流动控制及生物安全控制等措施，建立完善的技术法规、兽医基础设施、实验室检测体系、运输保障计划等法规和政策支持。积极与世界动物卫生组织、国际马匹体育联盟谋求合作，积极探索竞赛马临时国际运输次区域的可行方案，破解运动马匹国际间安全短暂运输的难题，促进竞赛马匹区间运输工作的持续发展。

（五）推进赛马活动和其他产业融合发展

积极打造以育马养殖为基础、赛马赛事为牵引、文化旅游为重点的现代马产业体系。不断推动“赛马+”“+互联网”与其他产业融合发展，推动体育+旅游、赛马与文化、旅游、医药卫生健康业的融合发展，积极发展育马、饲料、马匹交易、赛事运营、马术俱乐部、表演娱乐、培训、马博物馆、马骑乘等一系列赛马周边关联产业，为经济发展积蓄新动能。利用先进技术推动完整产业链的构建，建立专门、严谨、系统的组织架构，研究出台保障赛马产业正常运行的法律法规，不断提高民众对赛马产业的认知度。强化马产业持续开发支撑力度，统一规划布局，明确分工，上下联动，推进马产业多元化发展。

（六）积极向中央争取内蒙古公益型竞猜赛马彩票发行试点

在内蒙古开展赛马公益彩票销售活动有利于加强国内国际，特别是与蒙古国和俄罗斯的经济、文化、人文交流。内蒙古应着力排除赛马彩票业在财政、法律、意识形态等方面存在的阻碍因素，尽快向中央政府申请在内蒙古自治区境内开展公益型竞猜赛马彩票发行试点工作这一特许政策，作为支持内蒙古又好又快发展的有力扶持政策，成为该领域的先行者。

(七) 鼓励马文化及马产业特色小镇建设

可进一步挖掘与开发与国际接轨的丰富马文化娱乐元素。利用内蒙古得天独厚的马背文化, 打造以赛事为核心的赛马小镇, 以文娱休闲为核心的马文化体验旅游景区、马文化公园小镇, 以马术培训、教育为核心马术小镇, 以表演、庆典、节日项目为核心的马术特色小镇。积极推动兴安盟科右中旗、锡林浩特、呼和浩特、包头等周边城镇建设马文化赛马产业特色小镇。

(八) 培育内蒙古赛马品牌

实现马产业发展与社会、经济、文化、军事、艺术、文学、体育、医药、健康、旅游等相关产业的有效衔接, 积极主动承接、组织马的赛事活动, 提升现有赛事活动的档次和影响力, 打造知名品牌赛事。内蒙古目前已经重点培育“内蒙古马赛”和“内蒙古马术节”两大品

牌赛事, 各地也在积极探索, 如两年一届的中国国际那达慕大会, 四年一届的内蒙古民族运动会, 每年一届的锡林郭勒盟夏季那达慕, 呼伦贝尔冬季那达慕, 通辽科左后旗的8.18赛马大会, 兴安盟科右中旗的8.8赛马节, 包头达茂旗草原游牧文化节, 呼和浩特驭马文化节, 鄂尔多斯国际马术绕桶大赛等。这些活动吸引了区内马主、赛马好手以及国内外大批马主参加, 加大赛马场标准化建设, 建立一批私人业主马术俱乐部。

(九) 培养赛马产业人才

加大马业发展复合型专业人才的培养。主要培养专业系统的优良马匹交易选购、专业饲养、高品质种马选育以及科学管理经验人才, 掌握马品系建档、马匹调教训练、护理、疫病防治等方面知识的人才。将依托区内高校与企业、行业协会联合培养职业骑师、赛马

赛事人员、马业管理人员、兽医、赛马商业管理等领域的人才。加大对赛马产业应用性人才的培养, 在区内高等院校培养国内一流的骑师、钉蹄师、马匹育种者、练马师、赛事裁判等, 使之成为国内一流赛马产业管理应用型人才。■

参考文献:

[1] 秦尊. 美国赛马业发展经验及对中国的启示 [J]. 江汉论坛, 2008, (12).
[2] 王玉. 美国赛马业能给中国赛马产业什么样的启示和借鉴 [J]. 社会科学论坛, 2004, (12).
[3] 丁鹏. 世界赛马产业的发展对中国赛马业影响的探析 [J]. 武汉商业服务学院学报, 2010, (4).
[4] 王振山, 叶润芳. 世界纯血马产业现状和发展动态 [J]. 草食家畜, 2013, (9).
[5] 潘虹. 英汉国俗词语例话 [M]. 上海: 上海外语教育出版社, 2005.
[6] 李要南, 杨蒙蒙. 英国赛马产业发展研究及其经验借鉴 [J]. 内蒙古农业大学学报(社会科学版), 2017, (1).
[7] 陈世松. 2008年奥运会参赛马匹检验检疫及监管体系的研究 [D]. 北京: 中国农业大学, 2006.
[8] 张双. 日本竞马法对我国赛马业的启发 [J]. 文体用品与科技, 2011, (8).

(作者系内蒙古自治区体育局党组成员、内蒙古体育职业学院党委书记)

责任编辑: 张捷

